

Untersetzwannen / pan coasters / dessous des récipients

infinita

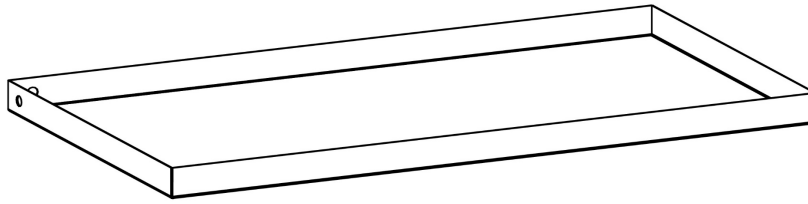

Untersetzwannen verhindern Verunreinigungen Ihrer Terrassen- und Balkonböden. Die Untersetzwannen können für Kaminholzregale, Pflanzgefäße, Regale und Schränke des Systems **infinita** von prima terra verwendet werden. Verunreinigtes Regenwasser, ausgeschwemmte Erde und überschüssiges Gießwasser werden zuverlässig aufgefangen.

Pan coasters prevent contamination of your terraces and balcony floors. They can be used for firewood racks, plant pots, shelves and cupboards of the system **infinita** of prima terra. Contaminated rainwater, drained soil and excess water are reliably collected.

Dessous des récipients empêchent les impuretés de vos patio et balcon étages. Les peuvent être utilisées pour les rayons pour bois de chauffage, les récipients pour des plantes, les étagères et les armoires du système de **infinita** de prima terra. L'eau de pluie contaminée, rincée terre et l'eau d'irrigation en excès peut être fiable collecté.

Möglichkeit 1: Wanne dicht verschließen
Possibility 1: Tightly close the pan coaster
Possibilité 1: Fermer hermétiquement dessous des récipients

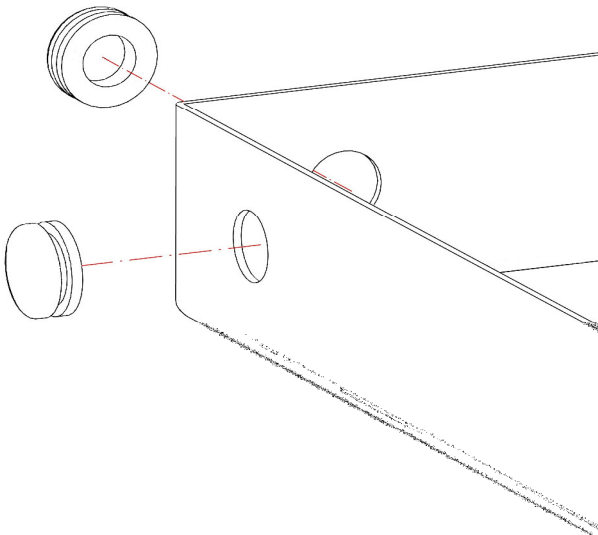

Mithilfe der Blindstopfen können Sie Ihre Untersetzwanne wasserdicht verschließen. Das anfallende Wasser wird somit in der Untersetzwanne zurückgehalten.

Use the dummy plugs to seal the pan coaster watertight. The accumulating water is thus retained in the pan coaster.

Utilisez les bouchons pour sceller les dessous des récipients étanche à l'eau. L'eau usée est donc conservé dans les dessous des récipients.

Möglichkeit 2: Wasserablauf montieren
Possibility 2: Install water drainage
Possibilité 2: Installez évacuation de l'eau

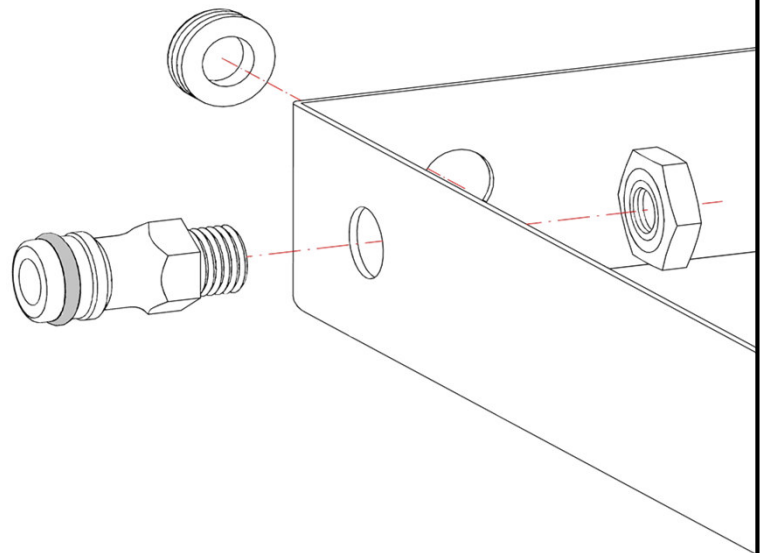

Mithilfe des Schlauch-Anschlussstücks können Sie das anfallende Wasser kontrolliert abfließen lassen. So verhindern Sie ein Überlaufen der Untersetzwanne. Den passenden Wasserschlauch hierfür erhalten Sie im örtlichen Handel.

Use the hose connector to drain the accumulated water. This prevents overflow of the pan coaster. The appropriate water hose for this is available in the local store.

Utilisez la pièce de raccord de tuyau pour drainer l'eau produite. Pour éviter tout débordement des dessous des récipients. Le tuyau d'adaptation à cet effet obtenu à partir du commerce local.

Unser Tipp: Um ein eventuelles Gefälle des Untergrundes auszugleichen, empfehlen wir, die Untersetzwannen mit handelsüblichem, kantigem Kies zu befüllen und waagrecht abzuziehen. Das darauf platzierte **infinita** Produkt von prima terra steht somit perfekt gerade.

Our tip: In order to compensate a possible gradient of the substrate, we recommend filling the pan coasters with conventional, angular gravel and pulling them off horizontally. The **infinita** product of prima terra placed on it is thus perfectly straight.

Notre conseil: Pour compenser une pente possible du sol, nous recommandons de remplir les dessous des récipients avec de gravier angulaire commercial et déduit horizontalement. Le produit de **infinita** de prima terra fait placé est donc parfaitement droite.

Achtung: Bitte achten Sie auf einen sicheren Stand und eine gute Befestigung der Elemente. Ein Umfallen kann zu schweren Personen- und Sachschäden führen.

Attention: Please ensure a secure position and a good fixation of the elements. A drop down can result serious personal injury and property damage.

Attention: S'il vous plaît prêter attention à un position sûr et une bonne fixation des éléments. Une chute peut entraîner des dommages ou des blessures graves.